

Flaches Profil
Große Fußplatte
Aus rostfreiem Stahl
Stromlinienförmiges Design
Wasserresistent, Schutzart IP 67

IP67

Montalvo Kraftmessdosen

U - SERIE KRAFTMESSDOSEN FÜR STEHLAGERMONTAGE

Montalvo's Kraftmeßlager der U-Serie sind von Grund auf neu konzipiert. Die U-Serie ist ein Messlager mit flachem Profil und beinhaltet eine vereinfachte Mechanik, eine höhere IP Schutzart sowie ein wassergeschütztes Gehäuse! Es ist in drei Größen erhältlich, U50, U75 und U120 mit Nennlasten von 500 N bis 100.000 N. Bei den Größen U50 und U75 handelt es sich um Standard Produktionsmodelle; die Größe U120 wird speziell für Ihren Anwendungsfall angefertigt.

Abmessungen

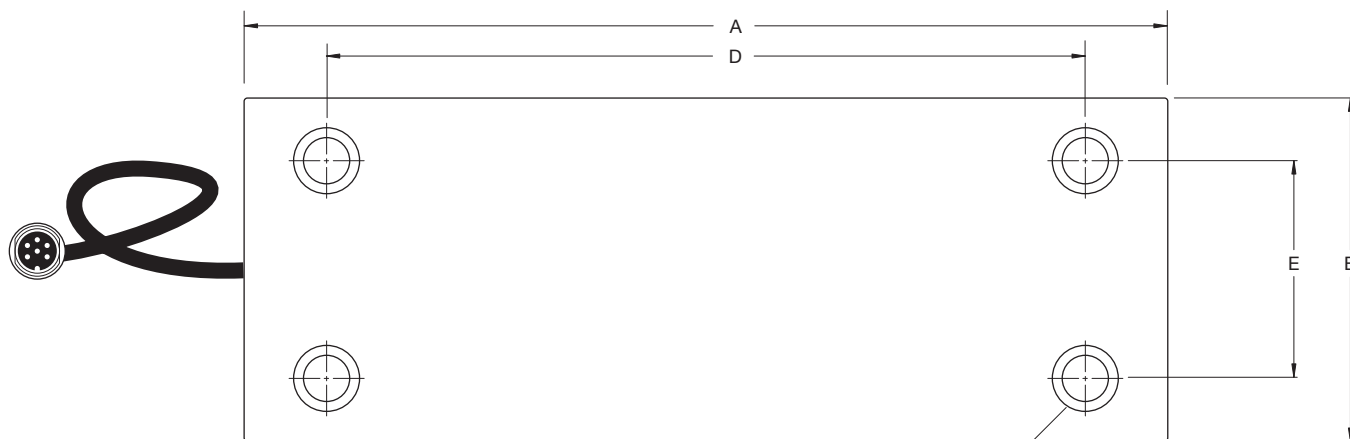
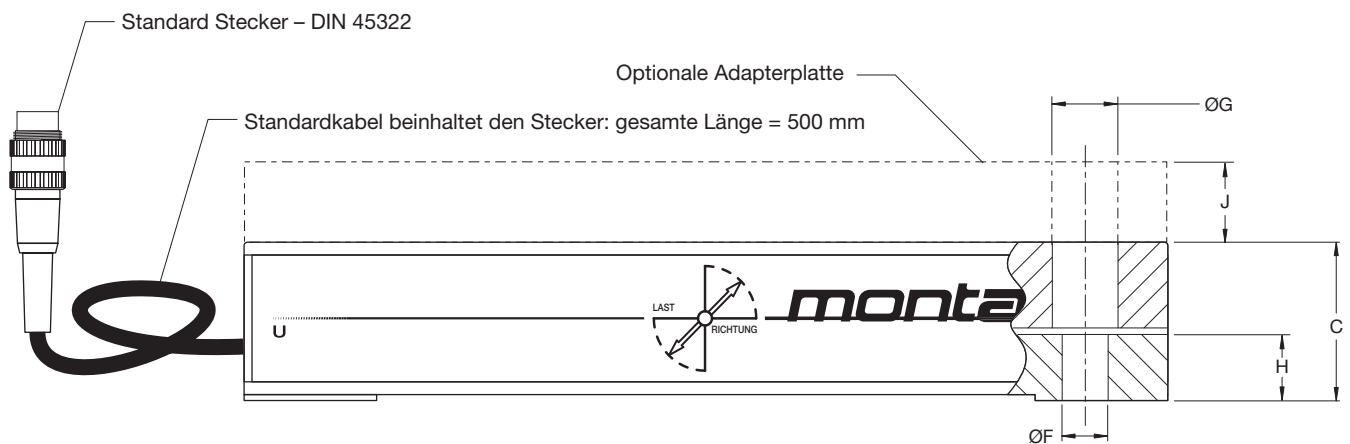

Bohrung für Befestigungsschrauben (Messdose zum Maschinenrahmen)
 Schrauben kundenseitig beizustellen
 Typ Zylinderkopfschraube U50 M8
 U75 M12
 U120 M20

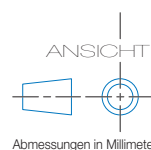

Bitte beachten: Bohrschema für Befestigungsschrauben (Stehlager zur Messdose):
 Montalvo bohrt die Messdose nur gemäß den vom Kunden beigestellten Stehlagerabmessungen.
 Die optionale Adapterplatte kann vom Kunden oder von Montalvo gebohrt werden.

Größe	A	B	C	D	E	ØF	ØG	H	J
U50	210	68	36	180	44	9	15	14	19
U75	280	104	48	230	66	14	20	21	25
U120	420	150	66	320	90	22	34	30	34

Wie sie funktionieren

Montalvo Kraftmessdosen der U-Serie verwenden Dehnungs- (T) und Kompressions- (C) Meßstreifen, die in einer Halbbrückenkonfiguration verbunden sind. Indem die Bahnspannungskräfte F_{res} die Meßbalken leicht verbiegen, ändern sich die Widerstände der Meßstreifen und geben ein Signal ab, das proportional zur Bahnspannung ist.

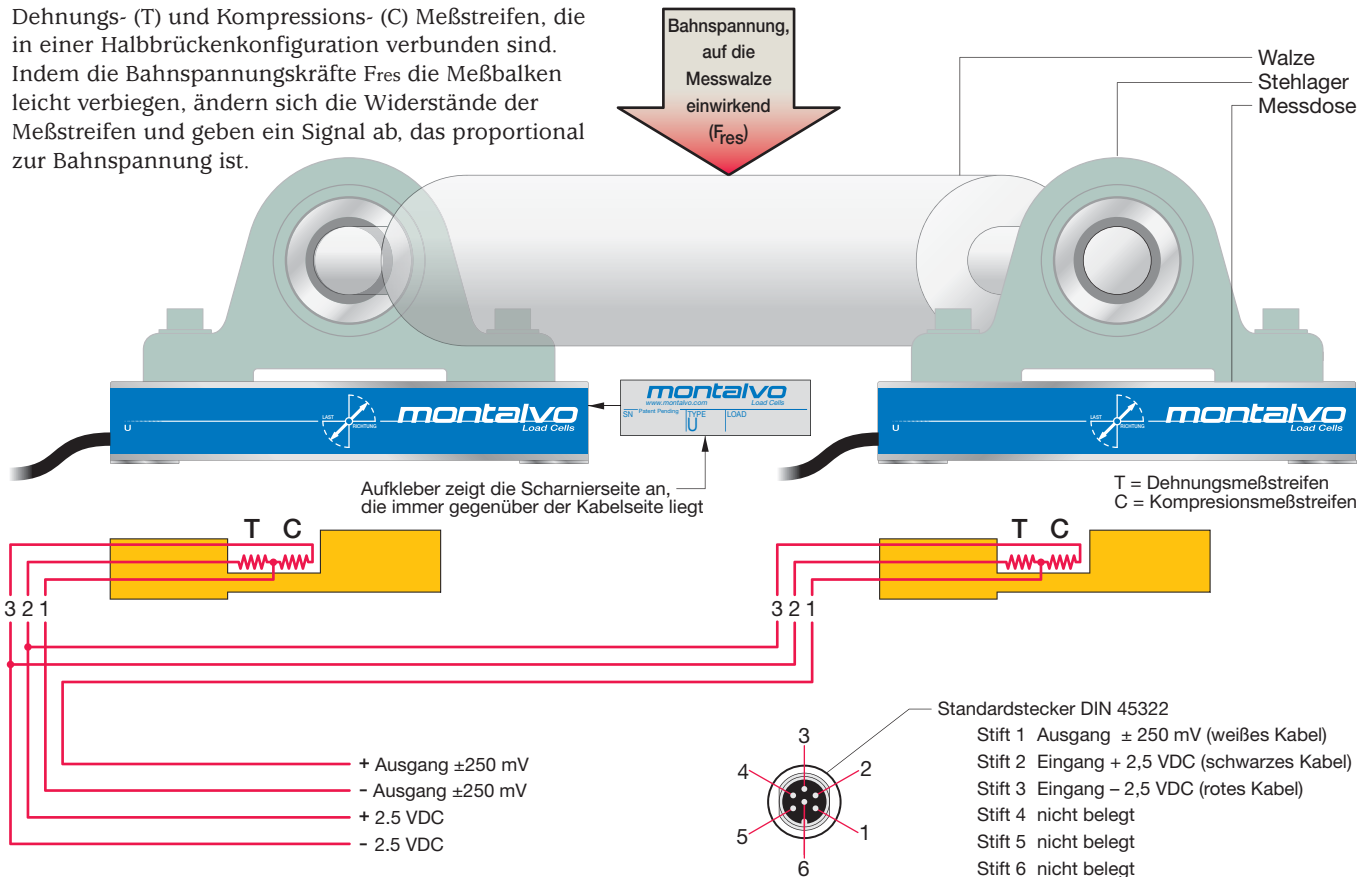

Spezifikationen

Elektrisch

Erregerspannung	5 VDC
Ausgang	250 mV nominal bei voller Belastung
Meßstreifen-Widerstand	80 - 130 Ω
Typ	Halbleiter
Wiederholgenauigkeit	$\pm 0,2\%$ voller Bereich
Linearität und Hysterese (kombiniert)	$\pm 0,5\%$ voller Bereich

Stecker (Standard)

Typ	DIN 45322 (6 polig)
Stift 1	Ausgang ± 250 mV
Stift 2	Eingang + 2,5 VDC
Stift 3	Eingang - 2,5 VDC
Stift 4	nicht belegt
Stift 5	nicht belegt
Stift 6	nicht belegt
Kabellänge inkl. Stecker	500mm
Andere Kabellängen optional auf Anfrage.....	Nach Kundenwunsch
Lieferung ohne Stecker optional	Nach Kundenwunsch

Belastung

Nennlasten*	Größe 50	500 / 1250 / 2500 / 5000
	Größe 75	5000 / 12500 / 25000
	Größe 120	25000 / 50000 / 100000
Überlastung	Größe 50	3660
	Größe 75	16860
	Größe 120	67440
	Maßeinheit	N
Überlastungsanschläge	werksseitig auf 110% eingestellt	

Umgebungsbedingungen

Schutzart	IP 67
Temperatur Betriebsbereich	-20 bis 85°C

Mechanik

Durchbiegung (bei Nennlast)	Typisch 0,13 - 0,25mm
Oberfläche	rostfreier Stahl
Abmessungen (LxBxH)	
Größe 50	210 x 68 x 36
Größe 75	280 x 104 x 48
Größe 120	420 x 150 x 66
Maßeinheit	mm

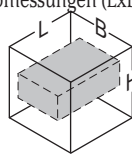

Gewicht ¹	Größe 50	~ 2,5
	Größe 75	~ 8,0
	Größe 120	~ 26
	Maßeinheit	kg

Lager

Selbstausrichend werden empfohlen
 Axiale Ausdehnung der Walze sollte möglich sein
 1 Seite Festlager, 1 Seite Loslager wird empfohlen
 Lieferung durch Montalvo Auf Anfrage

* Bitte Montalvo kontaktieren, um richtige Auslegung sicherzustellen.
 1 Lager nicht im Lieferumfang enthalten.